



Westlandia^{VZW}

sterk op maat

bpost
PB-PP
BELGIE(N) - BELGIQUE



Bwieper

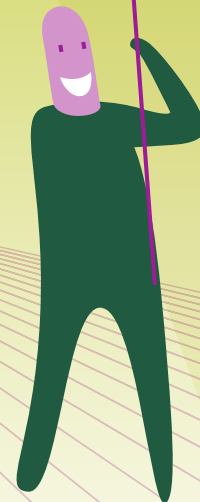

PERSONEELSBLAD

JAARGANG 26 / NR 3

SEPTEMBER 2023

In deze Bwieper

VOORWOORD	3	TERUGBLIK	9 – 12
SOCIAAL NIEUWS		Familiedag in Bellewaerde	18
Overlijden – Huwelijk – Geboorte	4	Opleidingen	
PERSONEELSNIEUWS		VEILIGHEID	
Nieuw in dienst	4	Veilig fietst het langst	13
Brugpensioen Abdulkadir Mahamud Hassan	5	GEZONDHEID	
Brugpensioen Gino Demeester	5	Samen gezond	19
Brugpensioen Jean-Luc en Ronny Rondelez	6	AGENDA	
INFORMATIEF		Welkom Sint en Piet	19
Snel op weg	7		
Verwitting via sms als je moet stempelen	7		
IN DE KIJKER			
Vijfassige freesmachine DNM350-5AX	8		
Nieuwbouwproject	14 – 16		
Soeperheroes	17		
Onze tien bouwstenen	18		

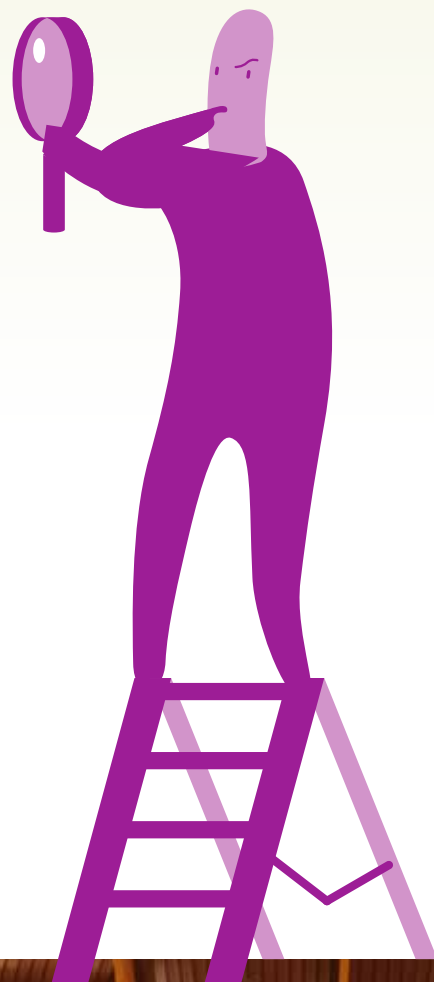

Westlandia
sterk op maat



En plots zijn we 55 jaar ...

Westlandia bestaat dit jaar 55 jaar en bereikt daarmee een respectabele leeftijd. Onze daguitstap op 2 september in Bellewaerde, aangevuld met de exclusieve show, lunch en diner, was een succes te noemen waar we allemaal van genoten hebben. Met meer dan 1100 aanwezigen hebben we ons de ganse dag kunnen amuseren en mekaar beter leren kennen in een speelse omgeving. Blijve lachende gezichten van jong en oud was het resultaat. Westlandia is misschien wel 55 jaar maar we voelen ons jong en bruisend en zitten nog vol energie om onze toekomst verder uit te bouwen. We zouden er graag nog heel wat jaren bijdoen. Het is een mooi initiatief van tewerkstelling in onze streek dat verdient om nog een lang leven beschoren te zijn.

Vóór ons jaarlijks verlov hebben we de nieuwe refter, het sanitair en de kleedhokjes op onze site in de Zwaanhofweg 5 in gebruik mogen nemen. Heel wat medewerkers zijn tevreden en bevestigen dat dit een grote verbetering is. De komende maanden gaan we de hoogbouw vooraan verder afwerken zodat deze tegen het einde van het jaar ook in gebruik kan genomen worden.

Economisch gaat het wat moeilijker in Westlandia. We merken duidelijk dat de economische malaise in Europa toeneemt waardoor bestellingen van onze klanten in bepaalde sectoren dalende zijn. We zijn dan ook genoodzaakt een aantal maatregelen in het bedrijf te nemen om deze periode zonder veel kleerscheuren met zijn allen door te komen. Solidariteit onder alle medewerkers zal hier de sleutel van het succes zijn. We verwachten met iedereen die we aan boord hebben deze periode te overbruggen. Terwijl het iets rustiger is in ons dagelijks werk gaan we van deze periode gebruik maken om verder in te zetten op opleidingen zodat we in de toekomst ons werk nog performanter kunnen uitvoeren.

Anderzijds geloven we dat ons bedrijf en onze sector een meerwaarde blijft bieden voor onze klanten en medewerkers, en dat we er na deze moeilijkere periode, in de toekomst weer volop zullen staan. We zijn overtuigd dat we hier sterker zullen uitkomen.

'Samen sterk' blijft ons motto en drijfveer.

Ik wens jullie veel leesgenot op deze ontdekkingsstocht doorheen deze Bwieper.

Ignace De Ro
algemeen directeur



Sociaal nieuws

Talitha Gryson

Overlijden

- 03/07/2023 Declercq Philip, schoonvader van PINCKET Christophe
- 14/07/2023 Callemein Béatrice, moeder van VANDERMEERSCH Regine
- 27/07/2023 CLAEYS Lieven, werknemer Westlandia
- 30/07/2023 Mulle Raymond, vader van MULLE Karlo
- 20/08/2023 Vandenberghe Hendrik, vader van VANDENBERGHE Carla en grootvader van SYMONS Björn
- 12/09/2023 Vandendriessche Luka, zoon van VAN CRAEYNЕСТ Jessica

Huwelijk

- 05/08/2023 DEGRUYTER Brian en HOORELBEKE Enya
- 09/09/2023 SCHOOFS Eveline en Veryepe Roger
- 23/09/2023 FINN Colin en Coevoet Catherine
- 30/09/2023 SOUTAER Jonas en Vitse Ilse

Geboorte

- 04/09/2023 Soudant Jaron, zoon van SOUDANT Jonathan en VANDE WOESTYNE Hannelore

Personeel

Nieuw in dienst

Maatwerkers

- | | |
|-----------------------|------------|
| Lybeer Bjorn | 03/07/2023 |
| Masschelein Ester | 03/07/2023 |
| Danckaert Sabrina | 03/07/2023 |
| Remmery Brent | 10/07/2023 |
| Wollaert Sabine | 17/08/2023 |
| Soudant Jean-Daniel | 23/08/2023 |
| Muhumed Yarani Halimo | 07/09/2023 |

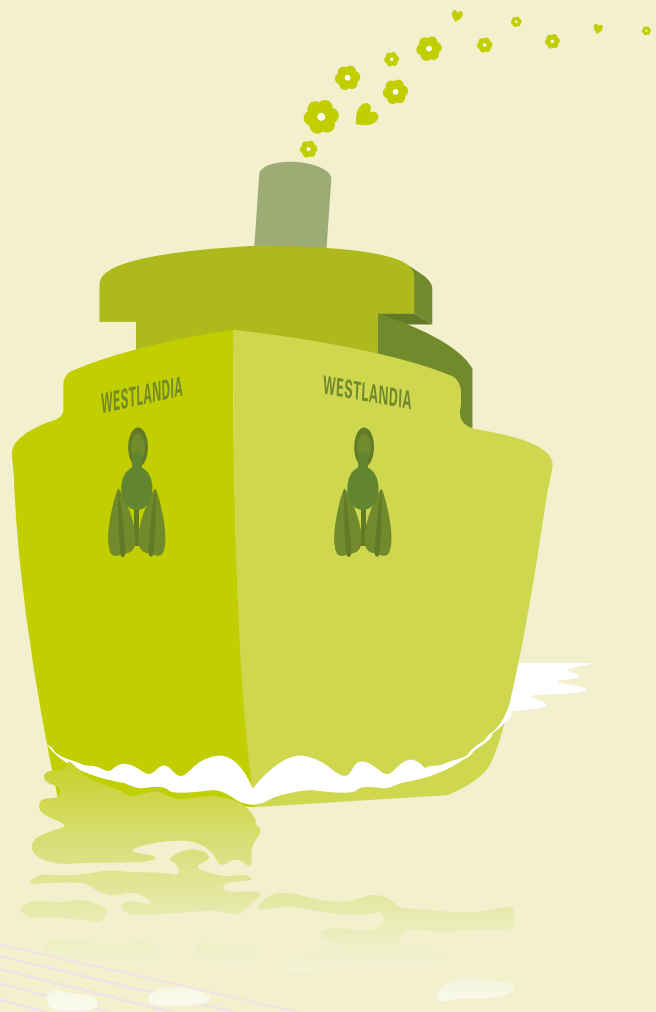

Brugpensioen Abdulkadir Mahamud Hassan

27 juni 2023 was de laatste werkdag van Abdulkadir in Westlandia. Abdulkadir koos ervoor om in stilte met pensioen te gaan en dus ook om geen afscheidsreceptie te houden. Toch willen wij via deze weg nog even afscheid nemen en Abdulkadir bedanken voor zijn inzet tijdens zijn tewerkstelling.

Abdulkadir is geboren op 25 juli 1958 en opgegroeid in Somalië. Op vrij jonge leeftijd ging Abdulkadir naar Griekenland om er zes jaar op zee te werken. Na deze zes jaar ging de ondertussen 21-jarige Abdulkadir naar Italië. Hij genoot er één jaar lang van het studentenleven en ging er feestvieren.

Daarna begon het serieuzere leven opnieuw. Abdulkadir ging naar Saudi-Arabië om er te werken als vrachtwagenchauffeur. Hij leerde er Jawa kennen. Al snel trouwden ze en kwamen er kinderen. Jawa bleef met de kinderen in Saudi-Arabië waarbij Abdulkadir naar Oeganda ging om er als bediende in een tankstation te werken. Hij stuurde geld op naar Jawa en zijn gezin zodat zij de zorg kon dragen voor de kinderen.

Op een bepaald moment is Abdulkadir met zijn familie naar België gekomen omdat het hier veilig was. Tot op heden is Somalië een moeilijk land, al wil Abdulkadir er graag nog eens terug.



Abdulkadir was actief in de afdeling assemblage en verpakking. Hierbij willen we Abdulkadir graag nog eens bedanken voor zijn enthousiasme. Geniet van je pensioen!

Sarah Carbon

Brugpensioen Gino Demeester

Gino is geboren op 30 juli 1965 in Poperinge, hij heeft nog 2 jongere zussen. Hij volgde lager onderwijs in Poperinge en koos nadien voor de opleiding hout. Hij is gehuwd met Sabine Barbier, die ook al heel veel jaren tewerkgesteld is bij ons.

Na zijn schoolloopbaan kon hij op 29 september 1983 starten in Westlandia. Hij heeft er dus bijna 40 dienstjaren op zitten.

Zoals vele van onze werknemers met een dergelijke lange carrière heeft ook Gino op tal van plaatsen gewerkt. Hij is gestart in de metaalafdeling waar hij tewerkgesteld was in de afdeling zagerij en draaijerij. In de ververij heeft hij ook korte tijd gewerkt. Hij maakte nadien de overgang naar montage-werk, waar hij vele grijpers

in elkaar gestoken heeft of alle werk dat te maken had met onderdelen van het weefgetouw. Nadien volgde de verplaatsing naar de elektrische montage waar hij toch al ruim 20 jaar aan het werk is. In tijden van economische werkloosheid was Gino ook aan de slag in P.L.I. (nu Lineage), Ysco, voeding, enz.

Of hij zich zal vervelen op pensioen? Zeker niet. Gino is een echte sportman, de kans is groot dat je hem al tegengekomen bent op zijn koersfiets of mountainbike. Hij is lid van de Koninklijke Wielertoeristenclub Hoppeland Poperinge en neemt wekelijks deel aan de ritten.

Volgende maand vertrekt hij naar Spanje voor een fietsvakantie met enkele vrienden, kilometers in de bergen rijden... chapeau!



Hij gaat ook vaak wandelen met zijn 5 hondjes (waarvan 4 chiwawa's). Als er nog wat tijd over is, vind je hem terug in zijn moestuin.

Gino, bedankt voor je vele dienstjaren. Geniet zonder mate van je pensioen en hopelijk mag je nog vele jaren genieten van het fietsplezier.

Stephanie Ampen

Personeel

Ingrid Verfaillie

PERSONEEL

Brugpensioen Jean-Luc en Ronny Rondelez

Ik vermoed dat we hier vandaag een unicum vieren binnen Westlandia. We vieren het afscheid van 2 broers die op SWT gaan. Ronny en Jean-Luc Rondelez. Twee broers, maar geen tweeling. Ronny werd geboren in april 1963, Jean-Luc in januari van het jaar 1965.

Ze werden geboren in een gezin met 7 kinderen, 4 zonen en 3 dochters. De zorg voor Ronny en Jean-luc werd steeds goed opgenomen. Eerst door de ouders en nu nemen broers en zussen dit wat over.

Ronny en Jean-luc liepen beiden school in het buitengewoon onderwijs en konden in 1987, met 3 weken verschil, alle twee starten in Westlandia.

Ronny startte in september 1987 in Westlandia. Werkte o.a. bij Vandewiele maar maakte al gauw de overstap naar groenzorg. Ronny was daar 'vaste man' voor de gemeentes. Werkte meestal in het groepje in Ieper. Hij was er vaste 'opkuisman' en deed dit werk ook altijd heel goed en netjes. De opmerking dat Ronny kreeg tijdens zijn laatste POP-gesprek spreekt voor zich: Een werkkraacht als Ronny gaan we sterk missen als hij op pensioen is. Zo maken ze ze niet meer.

Hetzelfde kan allicht ook verteld worden over Jean-Luc. Jean-Luc herinnert zich zijn eerste werkdag in Westlandia nog goed. Dit was op 5 oktober 1987, een 3-tal weken later dan broer Ronny. Zijn eerste taak waren de 'chicons' in het Vijverhof. Doorheen zijn tewerkstelling deed Jean-Luc tal van afdelingen en werken. De laatste jaren was Yplon, maar nu Mc Bride, zijn vaste werkpost. Jean-Luc deed zijn werk steeds graag en met de glimlach. Ook dit laatste kunnen we dan weer over Ronny zeggen.



Jean-Luc en Ronny woonden tot voor kort in Wervik en moesten dus al heel vroeg opstaan om hier tijdig te zijn. Begin juli zijn ze echter verhuisd naar Mariënstede. Ook broer Francky is mee verhuisd. De broers keken enorm uit naar deze verhuis en vooral ook naar de vele activiteiten die er worden aangeboden. Zich vervelen tijdens hun brugpensioen zullen ze dus ook niet doen. Ronny en Jean-luc kwamen altijd graag werken. Waren altijd graag onder de mensen. Dit zal nu verder kunnen in Mariënstede.

Trouwens, weet dat jullie ook verder de uitnodigingen zullen krijgen voor de activiteiten voor de gepensioneerden, georganiseerd door WAW-plus. En belangrijk voor Jean-Luc: Maria werkt hieraan mee.

We wensen beide broers dan ook alle geluk toe en danken hen voor hun jarenlange, trouwe inzet voor Westlandia.



Snel op weg

Eén loket voor al je vragen over om het even welke beperking

In maart 2023 is het 'Snel op weg' loket van start gegaan. Dit is een **initiatief van vzw Vondels en vzw De Lovie**, beide erkende diensten VAPH en in samenwerking met de lokale besturen van Ieper, Poperinge, Veurne en Diksmuide. Zowel mensen met een (vermoeden van) beperking, hun netwerk en professionelen kunnen er terecht. Deze hulpverlening is gratis. Op onderstaande vier locaties in de Westhoek kan je terecht bij het loket voor allerlei vragen.

Auris Ieper

Ter Waarde 1

- Woensdag van 9u tot 12u
- Vrijdag van 9u tot 12u

Sociaal Huis Poperinge

Veurnestraat 22

- Donderdag van 9u tot 12u en van 14u tot 17u

DC De Zonnebloem Veurne

Zuidstraat 67

- Dinsdag van 9u tot 12u
- Vrijdag van 14u tot 17u
-

Sociaal Huis Diksmuide

IJzerheemplein 4

- Woensdag van 9u tot 12u
- Vrijdag van 13u30 tot 16u

Naast het op weg helpen, bestaat er ook het aanbod van een kortlopend traject van maximum 12 contacten. Een persoonlijke begeleider komt dan langs aan huis of op een andere locatie naar wens, en helpt je verder bij je vragen. Hieraan is er een beperkte persoonlijke bijdrage gekoppeld van €6,27 per begeleidingsmoment.

Vragen? Mail naar info@snelopweg.be of bel naar het algemeen nummer van vzw Vondels 057 21 20 62 of vzw De Lovie 057 33 49 65.

www.snelopweg.be

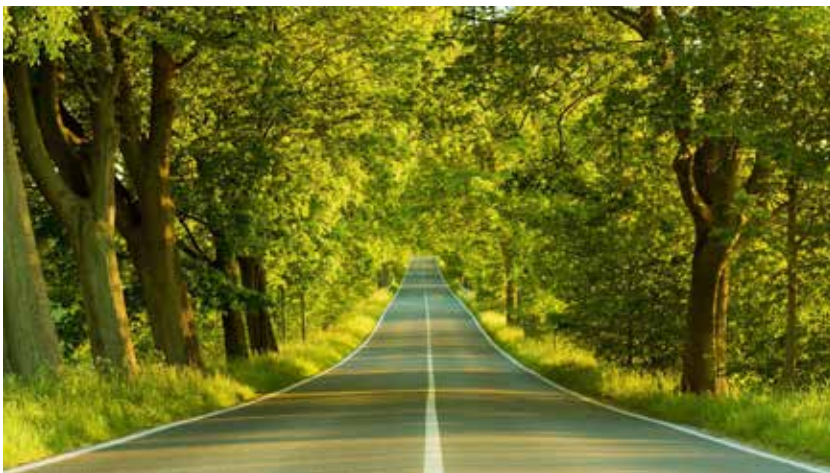

NIEUW

Vanaf 1 oktober word je via SMS verwittigd als je de dag nadien moet stempelen (DOP)

Deze SMS zal enkel de telefonische verwittiging vervangen die je voorheen kreeg wanneer je niet op het werk bent.

Opgelet!

- Ben je wel op het werk? Dan laat werkleiding weten of je de dag nadien verwacht wordt. Je krijgt dus geen SMS.
- Ben je thuis en krijg je geen SMS? Dan word je daags nadien op het werk verwacht (tenzij geplande afwezigheid zoals verlof).
- De SMS is afkomstig van het nummer 8686 en kan niet beantwoord worden.



In de kijker

Marnix Timperman

Vijfassige freesmachine DNM350-5AX

Begin februari 2023 werd onze tweede vijfassige Doosan freesmachine geleverd.

Het is identiek dezelfde machine als de machine die werd aangekocht eind 2016 (ondertussen 7 jaar geleden...). De eerste machine wordt sinds jaar en dag in hoofdzaak gebruikt voor het frezen van onderdelen voor Picanol (ladebenen). Om de continuïteit van levering te kunnen garanderen en om een nieuw 5-assig freeswerk aan te trekken, werd beslist om te investeren in een 2de machine.

In de voorstelling hieronder de opbouw van het chassis van de machine.

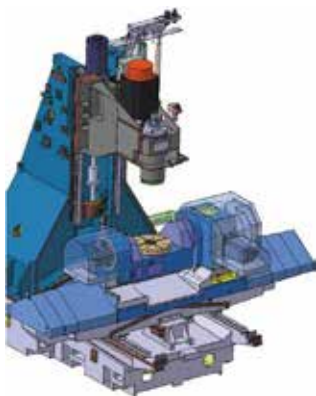

Dit 5-assig machinecenter maakt het mogelijk om werkstukken in één opspanning te bewerken.



Naast een spindel die 12.000 toeren/minuut kan draaien is de machine uitgerust met een gereedschapstommel waar 30 gereedschappen kunnen worden in opgeborgen, verneveling en afzuiging van de 'mist' (wordt vooral gebruikt bij verspanen van aluminium), koeling door de spindel en een Renishaw-taster waarmee de gereedschapslengtes kunnen worden opgemeten, enz.

Verder is de machine voorzien van een snelspansysteem, hydraulische klemming van de werkstukken en een automatische deur.





Terugblik familiedag

Terugblik

Xavier Sohier

Familiedag in Bellewaerde

Zaterdag 2 september 2023

Ter gelegenheid van ons 55-jarige bestaan nodigden wij alle werknemers en hun gezin, alsook de gepensioneerden, uit op onze familiedag in Bellewaerde. We mochten meer dan 1100 inschrijvingen noteren en keken er dan ook naar uit om iedereen een onvergetelijke dag te bezorgen.

Na de stevige regenval op vrijdag, zat de zon al vroeg klaar aan de leperse horizon. Het was duidelijk dat de weergoden ons gunstig gezind zouden zijn. De laatste voorbereidingen werden getroffen om iedereen te ontvangen op de parking en de tickets te verdelen. Om 10 u openden de deuren van het pretpark en konden we genieten van een volle dag plezier en ontspanning. Voor elk wat wils: dat blijft een sterke troef van Bellewaerde. De ene houdt ervan om met een natte broek uit een bootje te stappen, de andere vliegt liever in de lucht met al dan niet de nodige schreeuwen en nog anderen houden het bij het aanschouwen van de vele dieren in hun omgeving. Gezellig wandelen door het goed onderhouden park, een babbeltje slaan met collega's of even poseren met de leeuw van Bellewaerde: deze dag stond vol spontane vriendschap naast het werk.

En of iedereen bijzonder was: een Westlandia petje zorgde voor nog meer herkenbaarheid en verbinding.

De spreekwoordelijke drank en spijzen waren absoluut in orde. Was het nu de lunch of het avondlijke diner: onze calorieën werden op een heel lekkere manier op peil gehouden.

En finaal blijft de exclusieve duikshow toch een megaherinnering. Een hele tribune Westlandia collega's werd door onze directeur bedankt voor alle dagelijkse inspanningen waarna we konden genieten van een spetterend spektakel.

Met een heel tevreden gevoel vol blijheid konden we huiswaarts keren. Jong en oud maken dat we met Westlandia al 55 jaar bestaan en we willen er graag nog vele jaren aan toevoegen!

Geniet nog even na van de fotoreportage.







Veilig fietst het langst

Basisuitrusting

Een veilige rit begint met een veilige fiets. Kijk na of alle essentiële onderdelen in goede staat zijn en dat de **verplichte minimale uitrusting** aanwezig is:



Veilige fiets: extra uitrusting

Om je veiligheid verder te verhogen, kan je nog bijkomende uitrusting aanschaffen. Deze is niet verplicht in België, maar kan helpen om ongevallen te voorkomen of de impact te verkleinen. Meer dan het overwegen waard dus!

Reflecterende kledij, knie/enkelbandjes of fluohesje

Hoe meer van deze dingen je draagt, hoe beter je zichtbaarheid. Niet alleen in het donker, maar ook overdag. Zo kan je je zichtbaarheid verhogen tot 100 m, waardoor een auto meer tijd krijgt om je op te merken. Denk eraan dat een auto met 40 km/u al 20 m nodig heeft om te stoppen.

Helm

Steeds meer fietsers dragen een helm. Een goede zaak, want het verkleint de kans op een dodelijk of ernstig hersenletsel fors. Vooral bij een val op jonge leeftijd kan zelfs een klein hersenletsel blijvende gevolgen hebben voor een gezonde hersenontwikkeling.



De elektrische fiets

Elektrisch fietsen is anders dan gewoon fietsen. Een elektrische fiets gekocht? Probeer de fiets dan eerst even uit in een rustige omgeving of op een terrein buiten het verkeer.

Een fietshelm is sterk aan te raden. Want hoe sneller je fietst, hoe harder natuurlijk de klap als je valt. Let ook op:

- Begin je fietstocht zonder of met lage ondersteuning van de hulpmotor en vertrek in een lage versnelling.
- Bij druk verkeer of in moeilijke omstandigheden zet je de ondersteuning lager of helemaal uit. Zo blijf je je snelheid goed onder controle houden en kun je beter anticiperen op onverwachte situaties.
- Meestal zal je sneller fietsen dan andere weggebruikers verwachten. Hou hier rekening mee, en pas je snelheid aan, zeker als het druk is of bij nat weer.

De elektrische step

De elektrische step is een gevaarlijk transportmiddel. De laatste jaren is het aantal ongevallen met e-steps verviervoudigd. Een vierde van alle ongevallen met e-steps zijn de zogenaamde 'enkelzijdige' ongevallen – dus zonder tegenpartij. Meestal is de oorzaak dan te wijten aan de kleine wielen van een e-step die blijven steken in een rioolputje, een put in het wegdek of haperen aan een bordsteen.

Dit is jammer genoeg iets wat we ook zien in de step ongevallen van onze eigen werknemers. Alle ongevallen met steps gaven aanleiding tot letsels waardoor deze personen maandenlang niet meer naar het werk konden komen.

De beste raad die we kunnen geven: **laat de e-step thuis!** Gebruik de (elektrische) fiets om duurzaam naar het werk te komen.

In de kijker

Jo Ameys

Nieuwbouwproject

Nieuwbouwproject Zwaanhofweg 5: fase 1 is voltooid

Terwijl de bouwwerken nog volop bezig zijn, werd in juni de eerste fase van de werken voltooid en konden we verhuizen van de tijdelijke voorzieningen naar de nieuwe refter, kleedkamers en sanitaire ruimtes.

In dit artikel wat beeldmateriaal zodat u een idee krijgt van de nieuwe indeling.

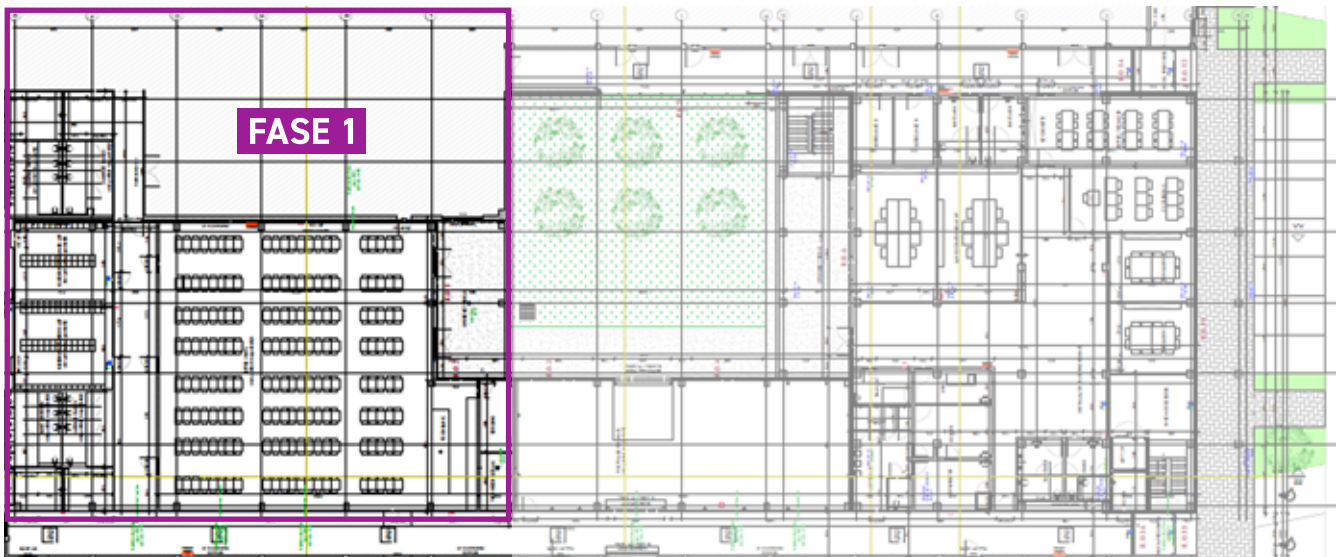

Nieuwe refter, in volgende fase met toegang tot binnentuin.



Personeelsgang die afdelingen B en C verbindt, toegangsdeuren tot refter en kleedkamers.



Nieuw sanitair.



Nieuwe kleedkamers

Ondertussen wordt door diverse aannemers verder gewerkt aan de tweede fase - de hoogbouw. Op het gelijkvloers waar onder andere de receptie, EHBO-lokaal, dokterskabinet en opleidingslokaal zullen komen, zijn de metsers volop bezig met het plaatsen van de binnenmuren van de diverse lokalen.



Op de eerste verdieping, waar de nieuwe polyvalente zaal komt, werd er al geschilderd en is men de nutsvoorzieningen aan het installeren.



Op de tweede verdieping is men volop bezig met de installatie van techniek (elektriciteit, sanitair en ventilatie).



Op de derde verdieping, uitsluitend toegankelijk voor de technische dienst, staan de grootste ventilatiegroepen al ter plaatse. Een dergelijk toestel zorgt er voor dat er altijd gefilterde verse lucht op gepaste temperatuur in de gebouwen is, en dat de vervuilde lucht naar buiten wordt geëxtraheerd. Dankzij een ingebouwd warmtewiel wordt de energie overgedragen van pulsieelucht naar extractielucht of omgekeerd. Dit is de meest energiezuinige warmterecuperatiemethode met een temperatuurrendement dat altijd meer dan 80% bedraagt.

Tot slot nog een kijkje op de toekomstige binnentuin vanaf het terras op het tweede verdiep. Ook hier dient de eindafwerking nog te gebeuren: muren afwerken, dakbedekking herstellen en plaatsen van bardage.

Verdere info volgt in de volgende editie van de Bwieper.



Soeperheroes

Met enige trots informeren wij jullie over een nieuw project waar we mee de schouders onder zetten: Soeperheroes. Soeperheroes is een initiatief ontstaan uit de nauwe **samenwerking tussen De Lovie vzw, Vondels vzw, Westlandia vzw en (Zorgnetwerk) Stad Ieper.**

Soeperheroes is een gezellige soepbar waar mensen met een afstand tot de arbeidsmarkt een drijvende rol opnemen. Soeperheroes is ook een vertrek- en uitvalsbasis voor begeleid werk op andere locaties. Ze bieden er kansen tot vorming, individuele begeleiding en fijne ontmoetingen.

Voor wie?

Soeperheroes richt zich tot (jong)volwassenen met een randnormale begaafdheid of normale begaafdheid met ASS en/of psychische kwetsbaarheid. Soeperheroes is een nieuw initiatief voor personen die op zoek zijn naar ontplooiingskansen en de passende context nog niet hebben gevonden binnen het bestaande zorglandschap.

Waar en wanneer?

Ga gerust eens langs voor een 'stuuftje' of een kom soep. Je vindt Soeperheroes in Auris, Ter waarde 1 in Ieper. Je kan ter plaatse eten. Sinds september is ook afhalen mogelijk. Open op dinsdag, woensdag en donderdag tussen 11 en 15 uur.

Meer informatie: www.soeperheroes.be of facebook.com/soeperheroes.





Samen gezond

Op 14 en 21 september konden we iedereen gelukkig maken met een superlekker meergranenbrood.

Bedankt Biobakkerij De Trog!



GEZONDHEID

Welkom Sint en Piet!

Op zaterdag 4 november 2023 brengt de Sint opnieuw een bezoekje aan Westlandia.

De Sint en zijn pieten beloofden alvast om, ook dit jaar, een mooi geschenk te voorzien voor de kinderen. In afwachting dat ze dit geschenk krijgen, zullen ze zich kunnen uitleven in een heus kinderdorp.

Ouders, wiens kinderen hiervoor in aanmerking komen, kregen ondertussen een uitnodiging voor dit feest. Ook in de gangen van Westlandia kan je nagaan of jouw kinderen hiervoor in aanmerking komen.

Mocht je hieromtrent vragen hebben, roep er gerust iemand van DSB bij.

Ingrid Verfaillie



AGENDA

Werken mee aan deze Bwieper:

Ignace De Ro, Jan Lernout, Xavier Sohier, Veerle Verbeke, Talitha Gryson,
Delphine Ryckebosch, Sarah Carbon, Marnix Timperman, Ingrid Verfaillie,
Stephanie Ampen, Marjan Baeyaert, Jo Ameys, Jolien Careye

